



CARACTERÍSTICAS

- Bomba de vacío de palas rotativas lubricada con aceite, velocidad nominal 60 m³/h;
- Control de nivel de vacío a través de un sensor de alta precisión;
- Vacío máximo 99,95% (0,5 milibares);
- Barras de sellado estándar de 2x620 mm o 2x505 mm, fácilmente extraíbles para la limpieza; alta presión de soldadura (más de 200 kg con 99% de vacío);
- Dispositivo de elevación de barra de sellado extraíble, con tapa de sellado para la limpieza de la cuba;
- Panel de control digital con 9 teclas y pantalla de 3 dígitos;
- 10 programas editables;
- Programa de envasado al vacío en contenedores;
- Intensidad de sellado ajustable;
- Programa de deshumidificación de aceite de bomba "H2Out";
- Alarma de cambio de aceite reiniciable;
- Medidor de vacío analógico para mostrar el nivel de vacío;
- AISI304 Cámara de vacío de acero inoxidable con constante de 2,5mm espesor;
- Cuerpo de máquina de acero inoxidable AISI304 con cuatro ruedas, dos de las cuales con frenos; drenaje de aceite de bomba de fácil acceso;
- Tapa de PMMA (plexiglás) de alto espesor con bordes pulidos y redondeados; se abre automáticamente al final del ciclo;
- Bisagras de aluminio cromado fundido a presión;
- Sistema de protección de soldadura térmica;
- 3 placas de llenado de PE para el ajuste del producto y la aceleración del ciclo.

DESCRIPCIÓN

El modelo de suelo VM20 está fabricado íntegramente en acero inoxidable AISI304, equipado con una bomba de 60m³/h, con panel de control digital estándar, sensor de vacío, doble barra de sellado y equipable con inyección de gas inerte. Se caracteriza por su extrema robustez, facilidad de uso y atención al detalle. El estándar de calidad y fiabilidad de la máquina de envasado y sus componentes es el resultado de treinta años de presencia y amplia difusión en el mercado mundial de este modelo, en todas las áreas y en todos los sectores.



BARRA DE SELLADO 620-505 mm
BOMBA DE VACÍO 60 m³/h
SENSOR DE VACÍO

OPCIONAL

- Inyección de gas inerte con boquillas 3+3 en barra corta o 4+4 en barra larga;
- Recorte de sobrante o doble sellado;
- Retorno de aire "Softair" al final del ciclo.

ACCESORIOS (NO INCLUIDOS)

- Bolsas para almacenamiento, cocina y "cook & chill"; bolsas gofradas ;
- Cuña de acero inoxidable para el envasado de líquidos;
- Contenedores de vacío de acero inoxidable.



PROYECTO	FECHA	APROBADO
ARTICULO	CANT.	

MÁQUINAS CON CAMPANA VM20

ACTUALIZADO A:
28/02/2023

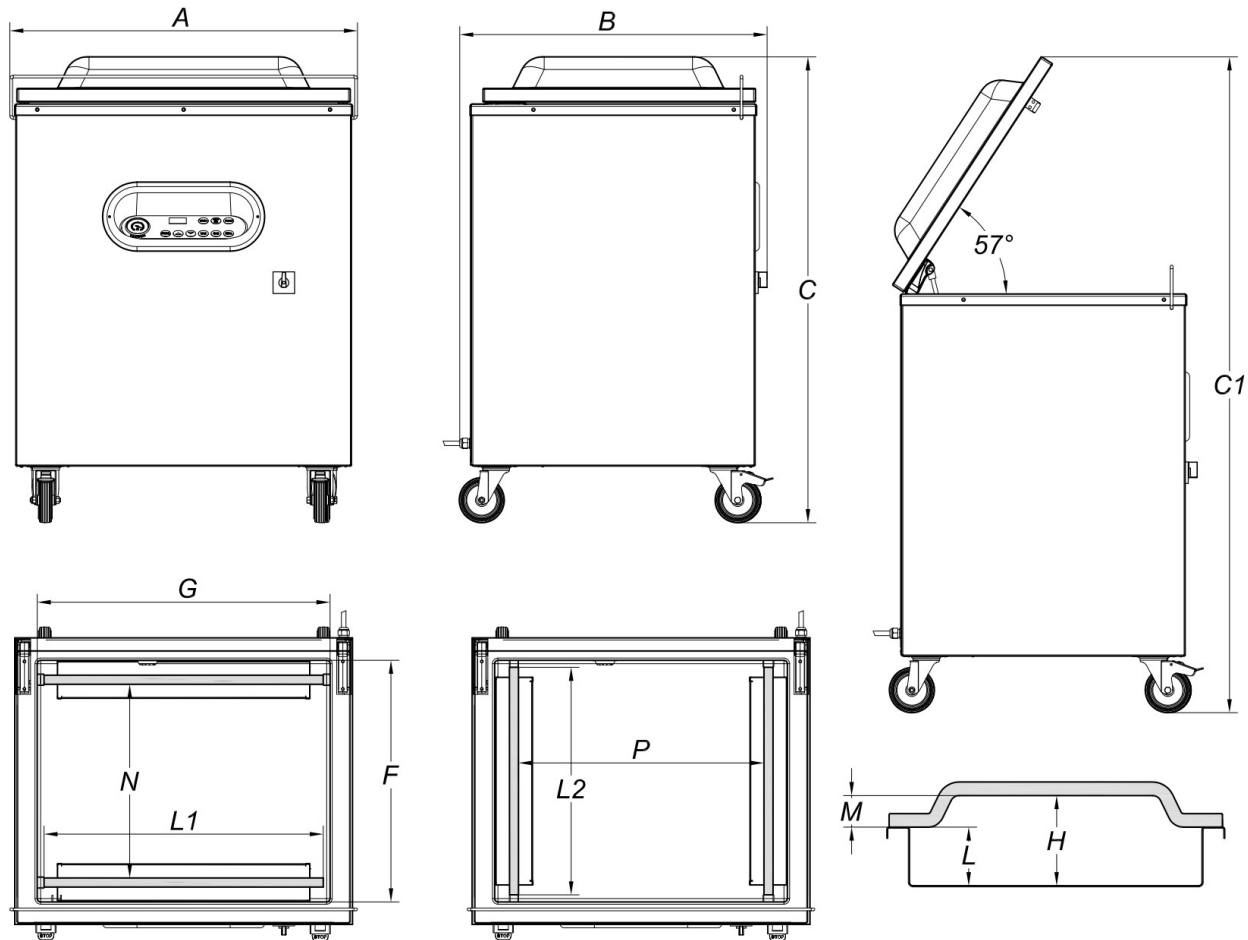

DATOS TÉCNICOS

Largo de soldadura L1	mm	620
Largo de soldadura L2	mm	505
Capacidad nominal bomba	m ³ /h	60
Presión final	mbar	0,1
Tamaño De La Cámara (FxGxH)	mm	536x650x200
Espacio útil de la cámara (N)	mm	430
Espacio útil de la cámara (P)	mm	545
Profundidad del tanque (L)	mm	130
Volumen de la cámara	Lt	61
Potencia nominal	W	1500
Alimentación eléctrica/Frecuencia/Fases	V/Hz	400V / 50-60Hz / 3 Ph+PE
Cable de alimentación y enchufe eléctrico		3m / CEE
Electricidad nominal	A	3,75
Estructura		Acero inoxidable (AISI304)
Material del tanque		Acero inoxidable (AISI304)
Material de la tapa		PMMA (plexiglas)
Huella máxima (AxBxC)	mm	772x682x1034
Altura máxima con tapa abierta (C1)	mm	1455
Peso con estantes	kg	168,5
Nivel de ruido	dB(A)	66
Condiciones ambientales: temp (min-max)	°C	12-40